

名古屋市中小企業振興会館

NAGOYA TRADE AND INDUSTRY CENTER

施設のご案内

FACILITIES GUIDE

- 03 吹上ホール
- 05 第1ファッション展示場
- 06 第2ファッション展示場
- 07 メインホール
- 08 展望ホール
- 09 会議室
- 10 食堂喫茶施設
- 11 申込手続きについて
- 12 施設をご利用の皆様へ
- 13 名古屋市中企業振興会館 使用料一覧表
- 14 名古屋市中企業振興会館 電話番号表
- 15 搬出入経路図・駐車場のご案内
- 17 当館への交通アクセスについて



総合展示会から会議まで、 多種多様なニーズに応える充実した設備。

「吹上ホール」の名称で親しまれている5,000m²規模の展示場をはじめとして、大規模催事から講演会・パーティー・社内会議に至るまで、幅広いニーズにお応えする総合コンベンション施設。名古屋駅から約15分のスピードアクセスがより多くの集客を可能にします。

建物概要

所在地	名古屋市千種区吹上二丁目6番3号 敷地面積 28,172m ² 建築面積 10,806m ² 延床面積 24,536m ²	
会館棟	SRC造地下1階 地上9階建	建築面積 1,549m ² 延床面積 11,170m ² 外壁スチロールホーローパネル貼
ファッション展示棟	RC造地下1階 地上2階建	建築面積 2,618m ² 延床面積 5,366m ² 外壁RC打放しアクリルウレタン塗装
大展示場(吹上ホール)	RC造平家建	建築面積 6,961m ² 延床面積 8,000m ² 外壁RC打放しアクリルウレタン塗装
コリドール(ピロティ)	床 : 磁器質タイル 天井 : 成形フレキシブルボード貼 アクリルウレタン塗装	
工期	昭和55年12月～昭和58年9月	
開館	昭和58年	
設計	株式会社 黒川紀章建築・都市設計事務所	

設備概要

空調設備	全館冷暖房可能
給水給湯設備	給湯室を各階に設備
防災設備	自動火災報知設備 屋内消火栓 屋外消火栓 スプリンクラー 放水銃 水成膜泡消火設備 ハロン消火設備 移動式粉末消火設備
受変電設備	高圧6KV受電 サブ変電所 6変電所 トランス容量 4,850KVA
エレベータ設備	乗用エレベータ 3台 非常用エレベータ 1台 荷物用エレベータ 2,000kg 1台 3,200kg 1台
身障者用設備	難聴者用赤外線レシーバー(メインホール専用) 身障者用トイレ(オストメイト対応1ヵ所) 貸出用車イス

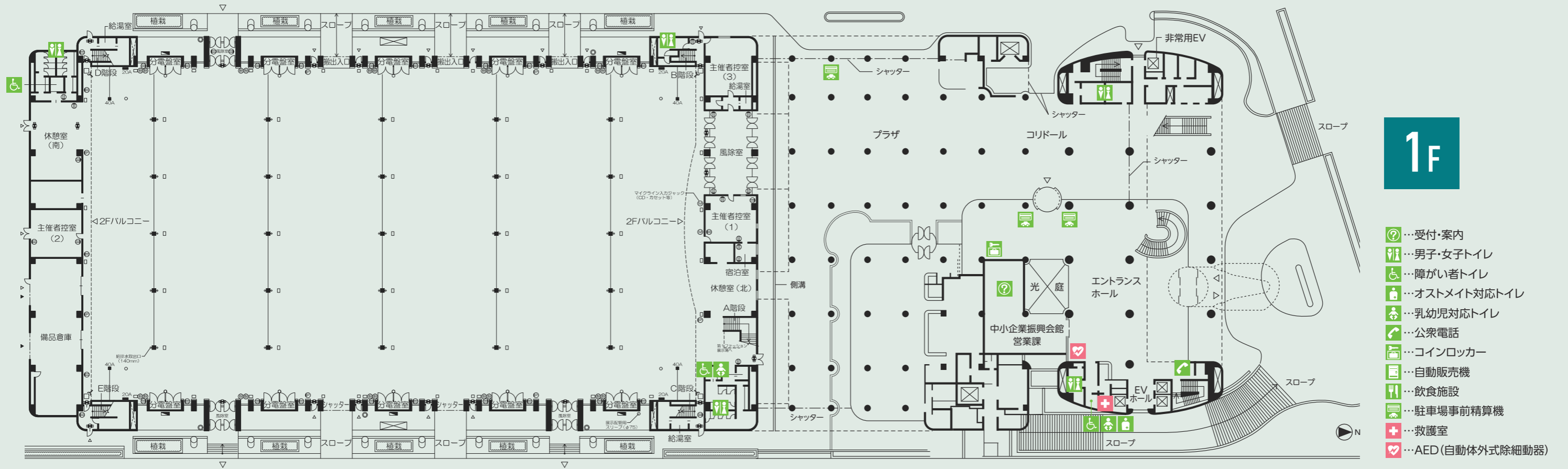

吹上ホール | FUKIAGE HALL

都心の巨大な展示場。空調完備で年中快適な展示会を開催できます。
 多様な目的の設営が可能なゆとりある会場として利用者の創意が十分生かされるよう配慮してあります。
 まためづらしい吊屋根構造やパラボウ鉄骨梁も見ものの一つとなっています。

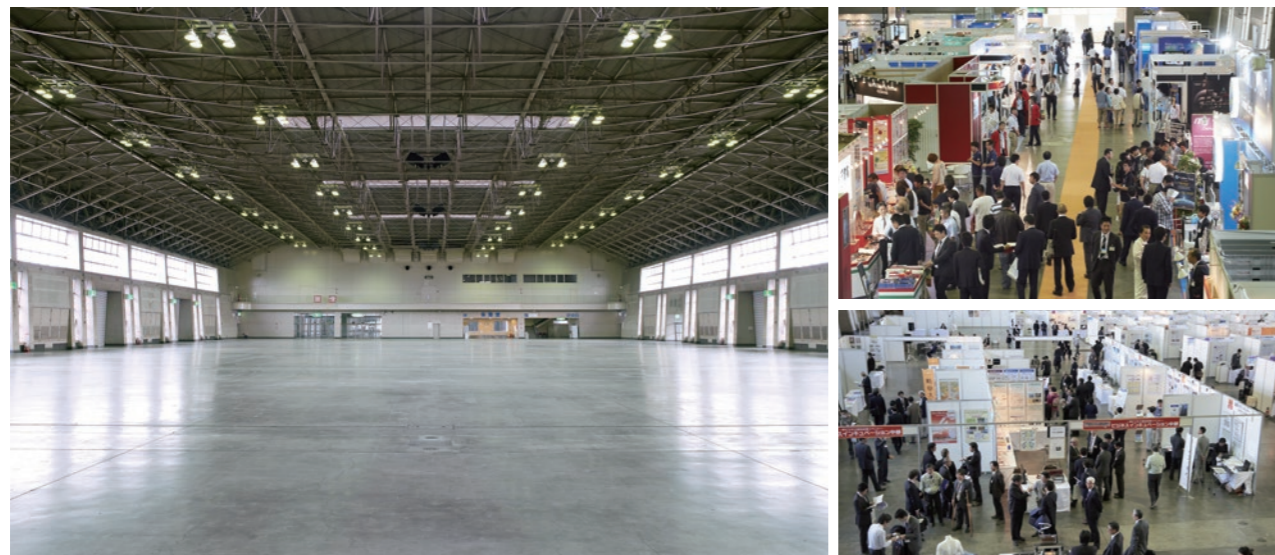

吹上ホール概要	
床面積	8,000m ²
展示面積	5,327m ² (約1,614坪)
床	コンクリート舗装
壁	コンクリート打放しVP塗装
天井	ALC版リシン吹付(吊物不可)
床荷重	5t/m ²
天井高	11.5m
出入口	4カ所
搬出入口	3カ所 4.88m×4.88m
配電用ピット	設営用丸環等
空調設備	冷暖房可能 ※空調設備冷暖房切り替えにより冷暖房が使用できない期間があります。(4月・11月)
給・排水設備	給排水ピット5列 (その他)給水口 40mm 4カ所 20mm 4カ所 排水桝 4カ所
消火設備	放水銃、スプリンクラー
電気設備	照明 LED 170W 176灯 床面平均照度 500ルクス～550ルクス(参考) 展示用分電盤 10面 [1面当り 電灯 3P 150A 30KVA] 動力 3P 300A 60KVA] 防犯用センサー設備 一式

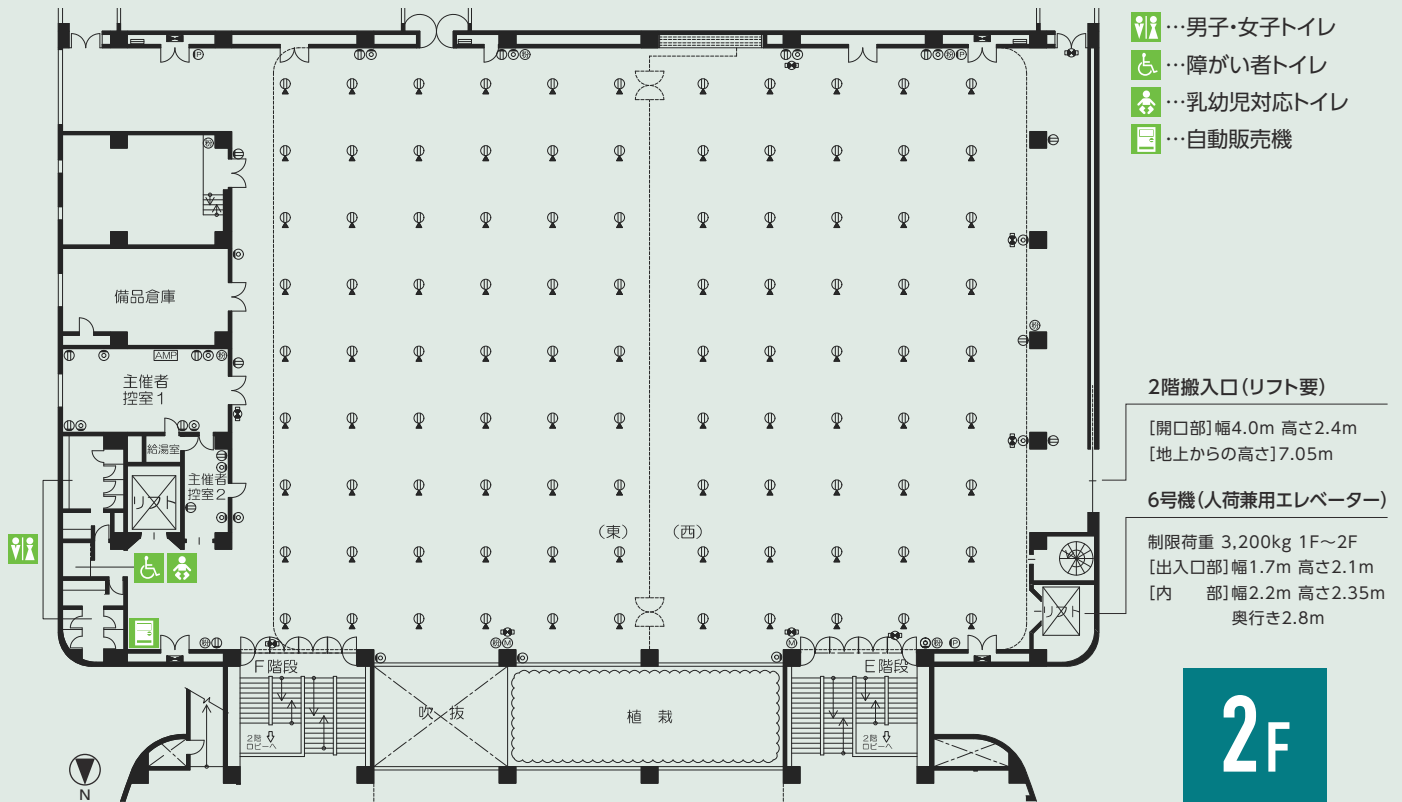

第1ファッション展示場

FASHION DISPLAY AREA 1

ファッション関連産業・企業個展など幅広い分野の方々が手軽に利用できる中規模の展示場です。
また、各種展示会の他、イベントなど多目的にご利用いただけます。

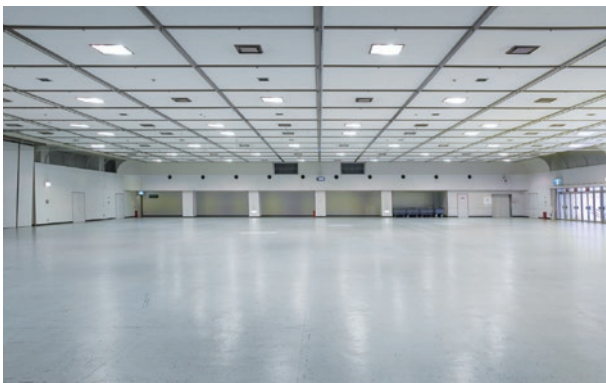

第1ファッション展示場概要

展示面積	1,838m ² (約557坪) [東926m ² (約280坪)+西912m ² (約276坪)]
床	塗床(エポキシ樹脂)
壁	モルタル金ゴテVP塗装
天井	岩綿吸音板(吊物不可)
床荷重	1t/m ²
天井高	5m 一部2.45m
空調設備	冷暖房可能 ※空調設備冷暖房切り替えにより冷暖房が使用できない期間があります。(4月・11月)
消火設備	屋内消火栓、スプリンクラー
電気設備	照明 LED 170W 44灯 床面平均照度 500ルクス~700ルクス(参考) 展示用分電盤 4面 [1面当り 電灯 3P 150A 30KVA] [動力 3P 100A 10KVA]

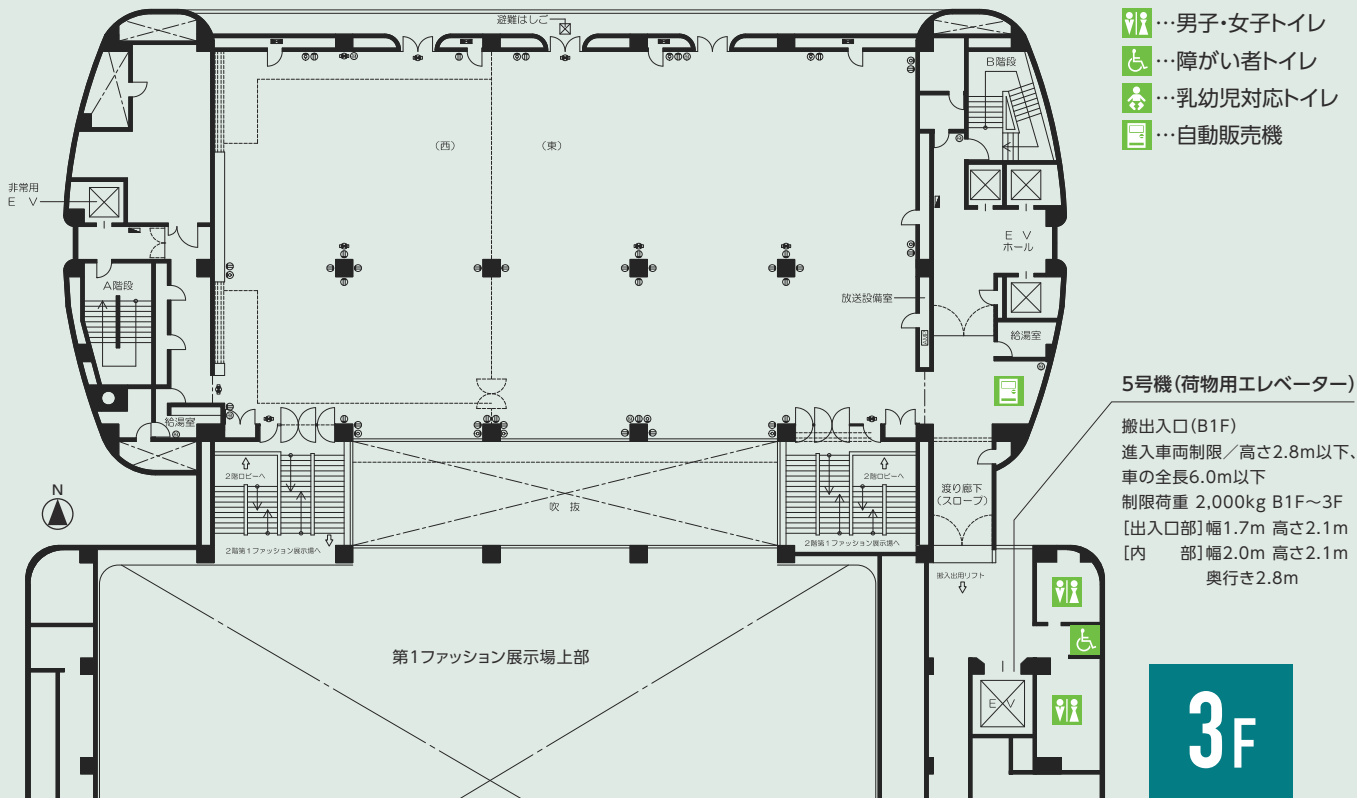

第2ファッション展示場

FASHION DISPLAY AREA 2

カーペット敷のシックな雰囲気を演出できる小規模展示場です。

衣料類や小物等の展示や、企業のイメージアップのための催しにご利用いただけます。



第2ファッション展示場概要

展示面積	915m ² (約277坪) [東553.5m ² (約167坪)+西362.2m ² (約110坪)]
床	カーペット
壁	クロス貼
天井	ひる石吹付
床荷重	300kg/m ²
天井高	3.2m
空調設備	冷暖房可能 ※空調設備冷暖房切り替えにより冷暖房が使用できない期間があります。(4月・11月)
消火設備	屋内消火栓、スプリンクラー
電気設備	照明 LED 60W 100灯(10%~100%調光) LED 35W 30灯(10%~100%調光) 床面平均照度 800ルクス~850ルクス(参考) 展示用分電盤 4面 [1面当り 電灯 3P 100A 20KVA] 動力 3P 100A 10KVA

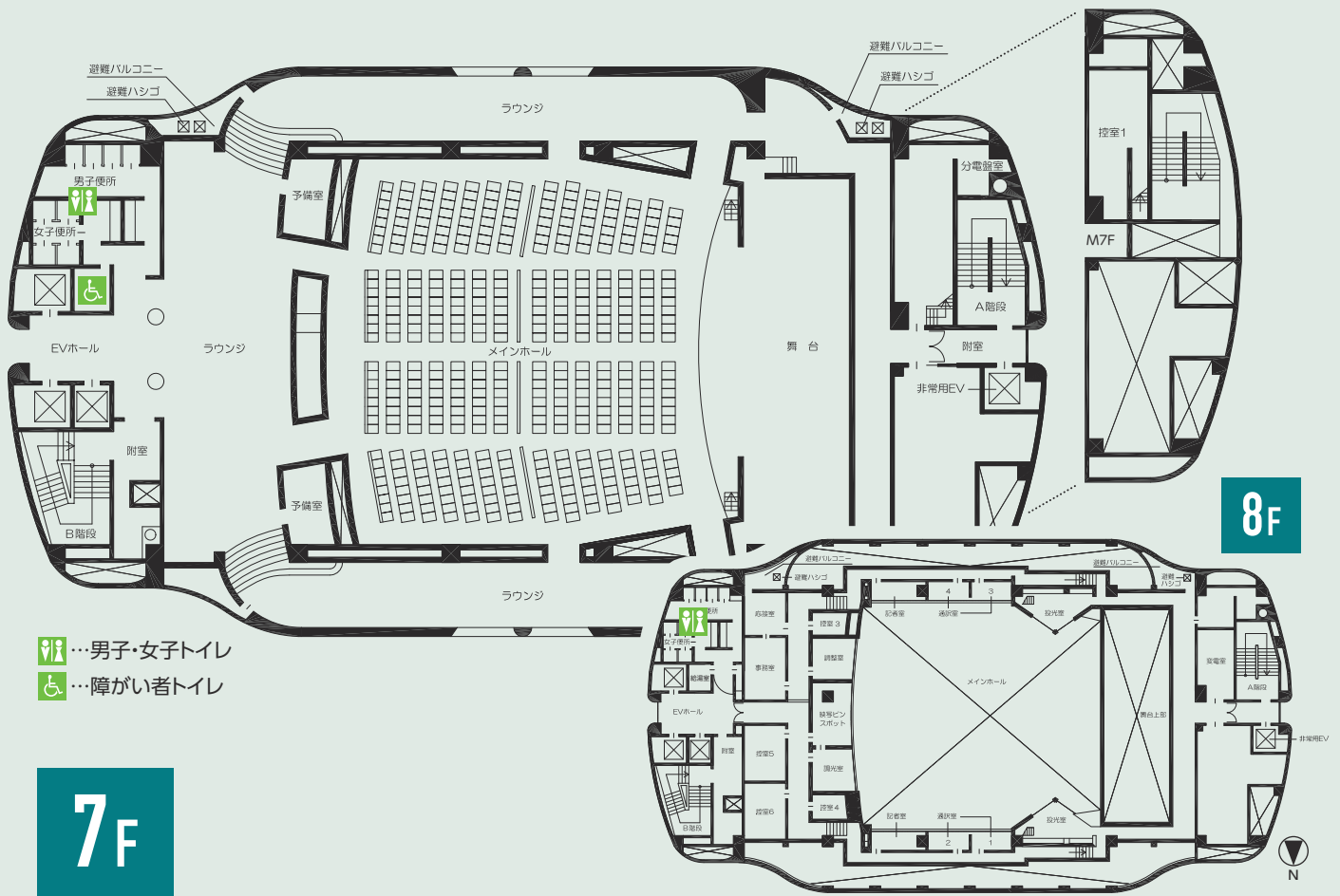

8F

7F

メインホール | MAIN HALL

学会やシンポジウム等430名までの催しに最適なホールです。
講演会や記念式典等にご利用いただけます。

メインホール概要(ホール)	
席数	シアター 430席 車いすスペース 6席 ※消防法上、および危険防止のため定員は必ず守ってください。
床	カーペット
壁・天井	アルミパネル貼



メインホール概要(ラウンジ)	
床	カーペット
壁	ボーダータイル クロス貼
天井	ひる石吹付
空調設備	冷暖房可能 ※空調設備冷暖房切り替えにより 冷暖房が使用できない期間があります。 (4月・11月)
消火設備	屋内消火栓、スプリンクラー
調光設備	調光器盤 舞台用調光ユニット 2kw 80台 客席用調光ユニット 10kw 3台
難聴者用 赤外線レシーバー	60台
電気設備	仮設分電盤 電灯 3P 50A 8KVA (ラウンジ南北各1ヵ所)

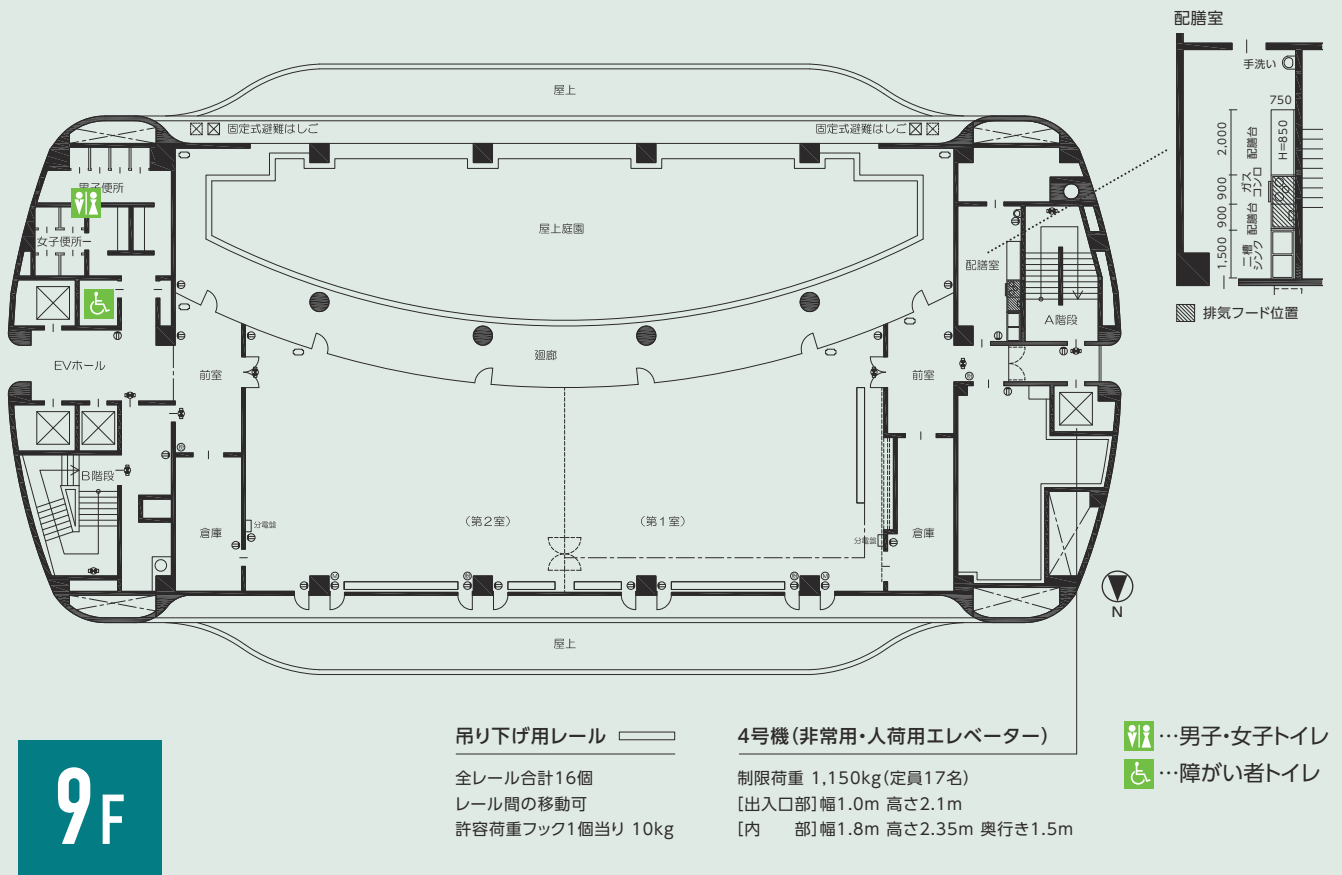

展望ホール | OBSERVATION HALL

名古屋の都心を一望できる落ち着いた雰囲気のある多目的ホールです。

200名までの講演会、レセプションや立食パーティー等交流の場としてご利用いただけます。



展望ホール概要	
床面積	425m ² (約129坪) [第1室212.5m ² (約65坪)+第2室212.5m ² (約65坪)]
床	カーペット
壁	クロス貼
天井	ひる石吹付 天井高2.6m
空調設備	冷暖房可能 ※空調設備冷暖房切り替えにより 冷暖房が使用できない期間があります。 (4月・11月)
消火設備	屋内消火栓、スプリンクラー
電気設備	照明 ダウンライト 150W 96灯 仮設分電盤 電灯 3P 50A 8KVA (東西各1カ所)
利用人数	定員200人(立食パーティー 250人) ※消防法上、および危険防止のため定員は必ず守ってください。

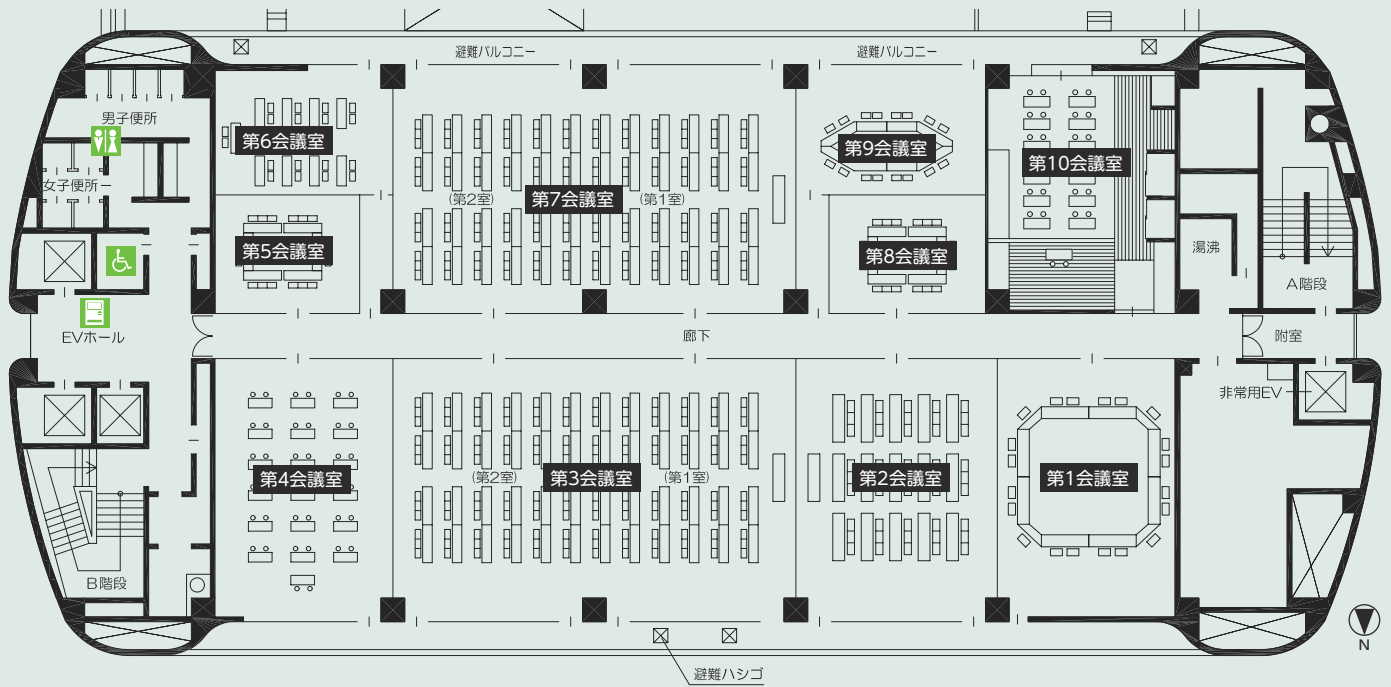

4F

- …男子・女子トイレ
- …障がい者トイレ
- …自動販売機

会議室 | CONFERENCE ROOM



畳の上にカーペットを敷いた仕様で、和室としての使用も可能です。

会議室概要

天井高 2.5m

※消防法上、および危険防止のため定員は必ず守ってください。

1F

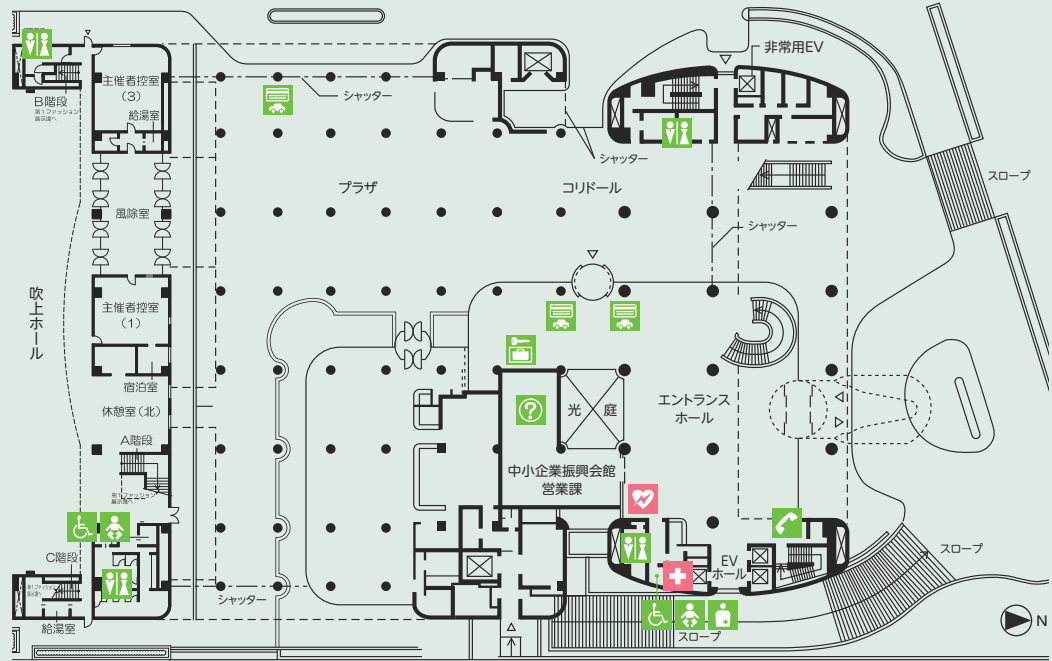

2F

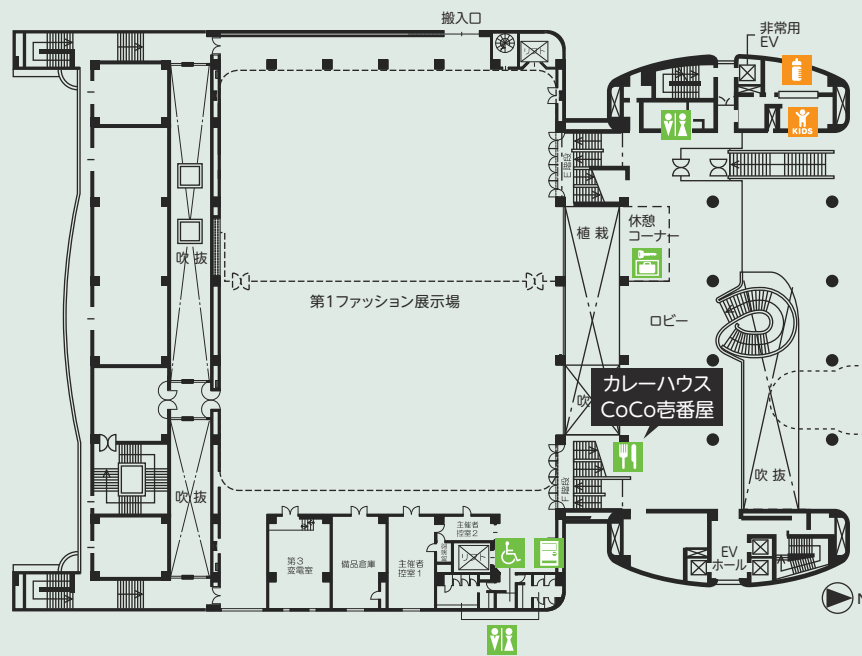

- …受付・案内
- …男子・女子トイレ
- …障がい者トイレ
- …オストメイト対応トイレ
- …乳幼児対応トイレ
- …公衆電話
- …コインロッカー
- …自動販売機
- …飲食施設
- …駐車場事前精算機
- …救護室
- …AED
(自動体外式除細動器)
- …キッズルーム
- …授乳室

食堂喫茶施設

RESTAURANT / LOUNGE

カレーハウスCoCo壱番屋

定休日 不定休 ※定休日については直接お問い合わせください。

営業時間 11:00～14:00

電話番号 052-745-3733

申込手続きについて

1 申し込みの受付

区分	該当施設	条件	申請開始日
展示施設・催事場	吹上ホール 第1ファッション展示場 第2ファッション展示場 メインホール 展望ホール	見本市・展示会その他中小企業の振興及び産業貿易の促進を目的とする場合で、全展示施設と全催事場を併せて使用する場合	使用開始の日の2年前の月の初日
	展示施設	吹上ホール 第1ファッション展示場 第2ファッション展示場	見本市・展示会
		その他の場合	使用開始の日の10ヶ月前の月の初日
催事場	メインホール 展望ホール	展示施設と一体使用する場合	展示施設の各区分の申請日
		産業に寄付するもの又は公益目的事業に使用する場合	使用開始の日の10ヶ月前の月の初日
		その他の場合	使用開始の日の7ヶ月前の月の初日
会議室	第1～10会議室	展示施設、催事場と一体使用する場合	展示施設、催事場の各区分の申請日
		その他の場合	使用開始の日の7ヶ月前の月の初日

受付時間 **9:00～17:00** (休館日は受付事務を休ませていただきます)

2 使用許可の制限

- (1) 公の秩序又は善良な風俗をみだすおそれがあるとき、又は管理上の支障があるときは、使用を許可しません。
- (2) 継続して30日を超える使用はできません。

3 使用料のお支払い

- (1) 展示施設・催事場ご利用の方
使用許可日より1ヶ月以内に予約金(施設使用料の20%)をお支払いください。
施設使用料(予約金をご入金の方は残金)は前払いで、お支払い期限は原則として使用日の3ヶ月前です。
- (2) 会議室ご利用の方
施設使用料は前払いで、お支払い期限は原則として使用日の1ヶ月前です。
お支払いいただいた使用料は、原則としてお返しできませんのでご注意ください。

4 休館日

年末年始(12月29日～1月3日)

5 行為の禁止等

使用者は、次のことを守るようお願いします。また、入館者にも周知徹底してください。

- (1) 火災、爆発その他の危険が発生するおそれのある行為はしないでください。
- (2) 騒音又は大声を発するなど他人に迷惑な行為はしないでください。
- (3) 他人に迷惑を及ぼす物品を携帯しないでください。
- (4) 承認を受けないで会館内に畜類を伴わないでください。
- (5) 施設を汚損したり、き損したりすることのないようお願いします。
- (6) 承認を受けないで広告類を掲示したり、配布しないでください。
- (7) 承認を受けないで許可された場所以外に立ち入らないでください。
- (8) 飲食、喫煙は所定の場所で行ってください。
- (9) 寄付金品の募集、物品の販売または飲食物の販売・提供は承認を受けてください。
- (10) その他会館の管理上支障があると認められる行為はしないようお願いします。

施設をご利用の皆様へ

会館利用の際は、各施設の「利用のご案内」「展示施設ご利用の手引き」をよくお読みいただき、不明な点については会館職員にご相談ください。また、名古屋市条例等を遵守されるとともに次の事項についてもご協力をお願いします。

使用前の打ち合わせ

展示施設・メインホール・展望ホールご使用の場合は約2週間前までに営業課の担当職員と詳細な打合せを行っていただきます。

使用の権利

使用の権利は他人に譲渡、又は転貸することはできません。

使用時間

使用時間には、会場の準備・撤収に要する時間が含まれますので、十分に考慮のうえ使用時間の超過のないようにしてください。

定員

消防法上、および危険防止のため、集会施設の定員は必ず守ってください。

使用者の管理責任

- (1) 使用期間中の建物並びに附属施設の管理及び展示場内の秩序維持、来場者の整理、清掃、ごみ処理は使用者が責任をもって行ってください。
- (2) 盗難、火災予防については、原則として使用者側の責任で実施してください。特に貴重品、高額品類については専門警備員の常駐、損害保険への加入など必要策を講じてください。
- (3) 建物又は設備器具を損傷した場合には、その損害を賠償していただきます。

許可書の携帯

使用期間中は常に許可書を携帯してください。

催物関係届出書類の提出

催物の開催に際しては、関係官公署への諸届出が必要ですので、定められた期日までに主催者様にて提出してください。

看板等の掲示

- (1) 看板等については、指定場所以外の掲示はできませんので事前に確認してください。
- (2) 建物の壁・ガラス・ドア等には、画鋲・のり・セロテープ等の使用を禁じておりますので、館内の掲示には所定の立札をご利用ください。

物品の搬出入

- (1) 搬入・搬出には専用エレベータ及び専用口をご利用ください。
- (2) 重量物・機械類等の搬出入は予め営業課又は担当職員にご相談ください。

電話

各施設には着信専用の電話を設置してあります。催物案内の電話表示は、ご使用になる施設の電話番号または開催期間中に連絡可能な電話番号を必ず明記してください。

行為の禁止等

- (1) 会場内への危険物の持込、火気使用は禁止させていただきます。また、第1・第2ファッション展示場内での水使用は禁止させていただきます。
- (2) 直接床面でのカッター類の使用やコマ割・線引などはできません。ガムテープ・マジック類の使用など床・壁面をき損、汚損する行為はしないでください。

音響設備等

- (1) 展示場内において、インフォメーション等マイクを設置する場合は、できる限り展示場入口付近に配置するようご配慮ください。
- (2) メインホールにおいて、有線・無線合わせ3本を超えるマイク使用の場合や、照明位置を変更したり、照明にアクションをつけたりする場合は、音響照明専門業者の手配が必要となります。詳しくは、メインホール利用のご案内をお読みください。

使用会場への配送物について

当会館は物品、配送物などの受取り、保管は固くお断りしています。なお、主催者等へ物品を送付される場合は送付状に主催者名、会場名、受け取り日時を必ず明記するとともに、主催者等が直接お受け取りください。

その他

- (1) ごみの分別・回収については使用者で徹底してください。
- (2) 会館の構内にタクシー乗場を設けることは禁止させていただいておりますのでご了承ください。
- (3) 会館では、机・椅子などの貸出備品(有料)を用意しておりますので営業課又は担当職員にご相談ください。

名古屋市中小企業振興会館 使用料一覧表

●展示施設

(消費税込)

施設の区分		面積 (m ²)	利用料金の額(円)			
			全日 0:00~24:00	午前 0:00~12:00	午後 12:00~24:00	
吹上ホール		5,327	880,000	440,000	440,000	
第1ファッション 展示場	区画しない場合	1,838	400,000	200,000	200,000	
	区画する 場合	東	926	220,000	110,000	110,000
		西	912	220,000	110,000	110,000
第2ファッション 展示場	区画しない場合	915	190,000	95,000	95,000	
	区画する 場合	東	553	125,000	63,000	63,000
		西	362	84,000	42,000	42,000

備考 1. 上記使用料のほかに電気・ガス・水道・冷暖房の使用に応じて費用が必要となります。
2. 清掃業者による清掃の手配が必要となります。

●集会施設

(消費税込)

施設の区分		定員 (名)	面積 (m ²)	利用料金の額(円)							
				1日 9:00~21:30	午前 9:00~12:00	午後 13:00~16:30	午前・午後 9:00~16:30	夜間 17:30~21:30	午後・夜間 13:00~21:30		
催事場	メインホール		430	640	147,000 (197,000)	53,000 (71,000)	62,000 (83,000)	102,000 (137,000)	71,000 (95,000)	118,000 (158,000)	
	展望 ホール	区画しない場合	—	425	96,000	35,000	40,000	67,000	46,000	77,000	
		区画する 場合	第1室(西)	—	213	53,000	20,000	22,000	37,000	25,000	43,000
			第2室(東)	—	213	53,000	20,000	22,000	37,000	25,000	43,000
会議室	第1会議室		20	82	13,700	4,900	5,800	9,500	6,600	11,000	
	第2会議室		45	92	16,000	5,800	6,700	11,100	7,700	12,800	
	第3 会議 室	区画しない場合	144	183	30,900	11,100	13,000	21,500	14,800	24,800	
		区画する 場合	第1室	72	91	17,000	6,100	7,100	11,800	8,200	13,600
			第2室	72	91	17,000	6,100	7,100	11,800	8,200	13,600
	第4会議室		36	82	13,700	4,900	5,800	9,500	6,600	11,000	
	第5会議室		18	30	5,700	2,100	2,400	4,000	2,700	4,600	
	第6会議室		16	41	6,900	2,500	2,900	4,800	3,300	5,500	
	第7 会議 室	区画しない場合	144	180	30,900	11,100	13,000	21,500	14,800	24,800	
		区画する 場合	第1室	72	89	17,000	6,100	7,100	11,800	8,200	13,600
			第2室	72	89	17,000	6,100	7,100	11,800	8,200	13,600
	第8会議室		18	30	5,700	2,100	2,400	4,000	2,700	4,600	
第9会議室		16	41	6,900	2,500	2,900	4,800	3,300	5,500		
第10会議室(和風会議室)		24	85	10,500	3,800	4,500	7,300	5,100	8,400		

備考 1. ()内の金額は、土曜日、日曜日及び国民の祝日に関する法律に規定する休日などに使用する場合に適用します。
2. 使用時間には準備・後片付けの時間も含まれます。
3. メインホール・展望ホールを使用される場合は上記使用料のほかに電気・冷暖房の使用量に応じて費用が必要となります。
4. メインホール附属設備を使用する場合には、別途附属設備使用料が必要です。
5. 展望ホールは使用用途により、清掃業者による清掃の手配が必要となります。

名古屋市中小企業振興会館 電話番号表

施設利用者は、下表の使用場所ごとの番号をダイヤルしてください。

(052)-735- □□□□ 例) 名古屋市中小企業振興センター ▶ (052)-735-2100

名称	電話番号	階数
名古屋市中小企業振興センター	2100	6F
情報コーナー	2000	
(公財)名古屋市中小企業共済会	2131	
名古屋商工協同組合協会	2137	
名古屋伝統産業協会	745-6170	
名古屋市技能職団体連合会	745-6171	
名古屋中小企業振興会	0667	
なごやジョブサポートセンター	733-2111	5F
(公財)名古屋市小規模事業金融公社	2123	
(公財)名古屋産業振興公社	2115	
新事業支援センター	0808	
名古屋国際見本市委員会	4831	
名称	電話番号	階数
カレーハウスCoCo壱番屋	745-3733	2F

搬出入経路図・駐車場のご案内

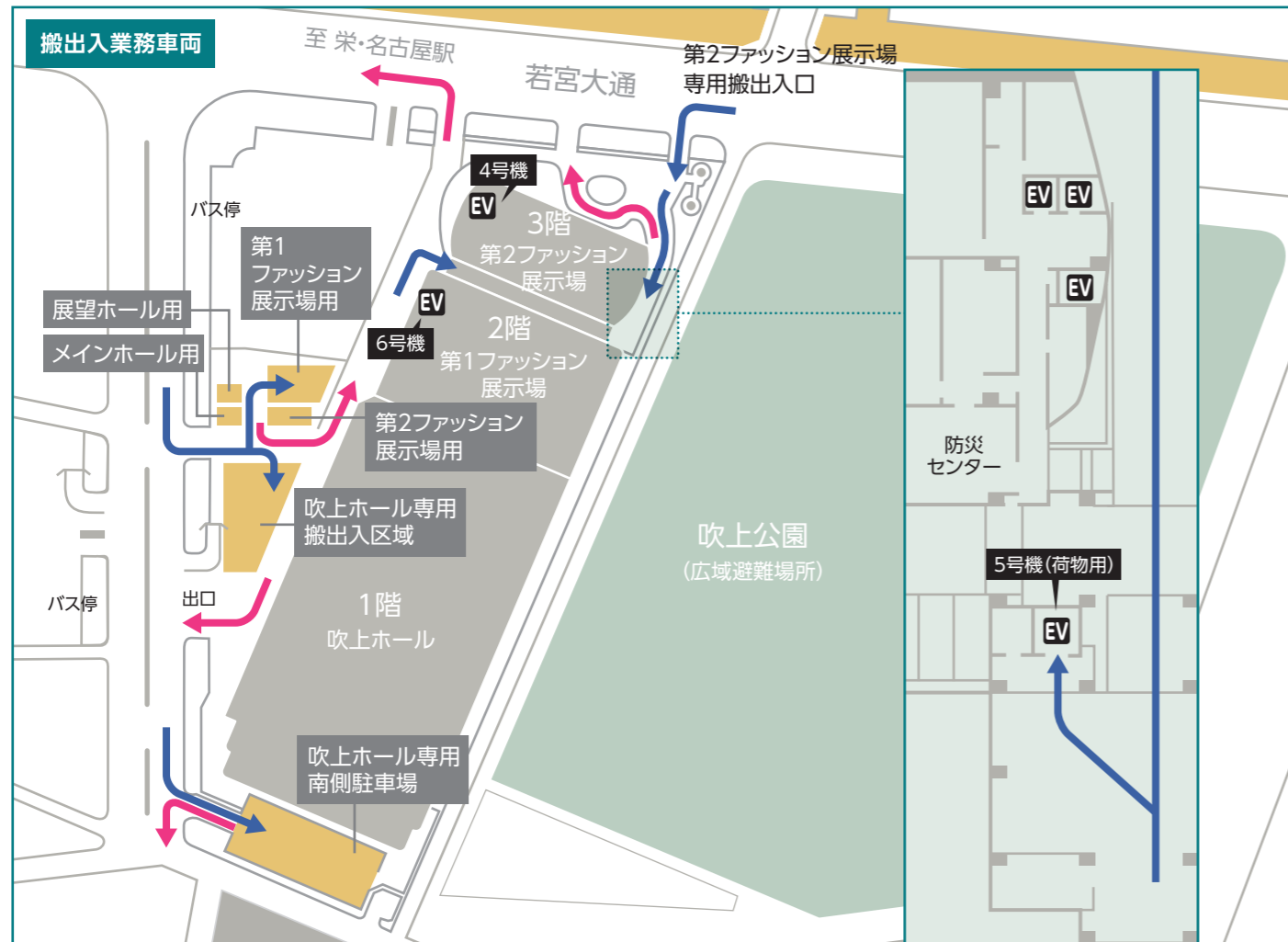

●有料駐車場

駐車場名	駐車台数	営業時間	料金等	問合せ先
振興会館構内駐車場 [高さ2.4m 幅1.9m 長さ5.3m]	100台	8:00~23:00	30分ごとに 200円	(052)-735-2111 中小企業振興会館営業課
振興会館西駐車場 [高さ2.4m 幅1.9m 長さ5.3m]	100台	8:00~20:00 出庫のみ23:00まで	回数券(30分券11枚綴り) 2,000円	
吹上駐車場(地下) [高さ2.1m 幅1.9m 長さ5.3m]	200台	8:00~23:00	当日最大料金(土日祝日を除く) 2,000円	
吹上中央帯駐車場(東) [高さ3.0m 幅2.0m 長さ5.6m]	90台	24時間	夜間料金(中央帯を除く23:00~翌8:00) 600円	
吹上中央帯駐車場(西) [高さ3.0m 幅2.0m 長さ5.6m]	90台		定期券(中央帯(東)のみ平日0:00~24:00 1ヶ月) 10,000円	

●業務用専用駐車場

駐車場名	駐車台数	使用時間	料金等
南側駐車場(吹上ホール)	34台	施設利用期間	無料 (許可証が必要です)
搬出入区域(吹上ホール)	28台		
第1ファッション展示場	8台		
第2ファッション展示場	8台		
展望ホール用	2台		
メインホール用	2台		

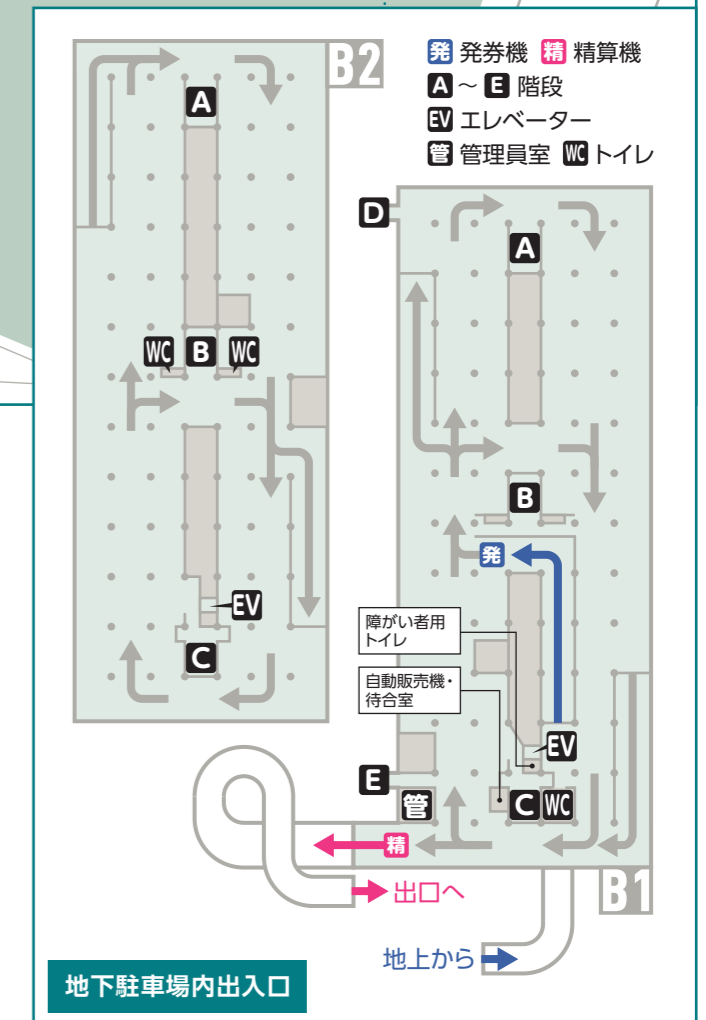



NAGOYA TRADE AND INDUSTRY CENTER

指定管理者 公益財団法人名古屋産業振興公社 中小企業振興会館営業課

〒464-0856 名古屋市千種区吹上二丁目6番3号 名古屋市中小企業振興会館1階

TEL (052) 735-2111 FAX (052) 735-2116 e-mail fukiage@nipc.or.jp URL <https://www.nipc.or.jp/fukiage/>

2022.04